

CORREO BTL

GRUPO T186

MAYNOR REYES

GABRIELA CHIAPA

NICOLAS ZAMBRANO

**¿COMO AUMENTAR LA
OPORTUNIDADES DE CRECIMIENTO
Y PROYECCIÓN DE UN ÁREA
DETERMINADA CON AMPLIA
PRESENCIA DE POBLACIÓN
DURANTE 3 MESES?**

**RETO
RETO
RETO**

¿QUE SE BUSCA?

QUÉ PASARÍA SI HICIERÁMOS UNA CAMPAÑA BTL PARA LA DISTRIBUCIÓN INNOVACIÓN Y LA INTERACCIÓN DE LAS PYMES Y LOGRAR UNA PROMOCIÓN CON CUPONES DE DESCUENTO EN LAS COMPRAS Y ASÍ MISMO SE CONVIERTA EN UN MÉTODO DE INTERACCIÓN CON EL CLIENTE, POR MEDIO DE DISTRIBUCIÓN DE CORREOS CON SERVICIO PUERTA A PUERTA, DIRIGIDO A LOS CLIENTES FIELES AL COMERCIO Y A OTROS POSIBLES COMPRADORES PARA AFIANZAR LA MARCA.



¿POR QUÉ CORREOS?

**ACTUALMENTE PASAMOS POR UN SITUACIÓN COMPLICADA
Y LA ÚNICA FORMA DE AFIANZAR A LAS PEQUEÑAS MARCAS
CON EL PÚBLICO ES TRANSMITIR MEDIANTE CORREOS DIRECTOS
NOVEDOSOS QUE LLAMEN LA ATENCIÓN LA INTENCIÓN SINCERA
QUE BUSCA SU MARCA**



NUESTRO PRODUCTO

LA MATERIALIZACIÓN

NUESTRA COMPAÑIA CORREOS BTL PRESTARA SU SERVICIO Y ATENCION A LAS PEQUEÑAS EMPRESAS PARA AYUDAR EN SU CRECIMIENTO AYUDANDOLES A DISTRIBUIR SU PRODUCTO DE DIFERENTES Y NOVEDOSAS FORMAS TRANSMITIENDO UN MENSAJE SIGNIFICATIVO A TODOS LOS CLIENTES.

NUESTRO PRODUCTO

CAJAS DE ENVOI NOVEDOSAS QUE EN SU INTERIOR EL CLIENTE NO SOLO SE ENCONTRARA CON EL PRODUCTO SINO TAMBIEN CON UN MENSAJE CON EL CUAL INTERACTUAR TENIENDO QUE MOJAR O ALUMBRAR EL PAPEL PARA REVELAR EL MENSAJE QUE TRANSMITE LA MARCA

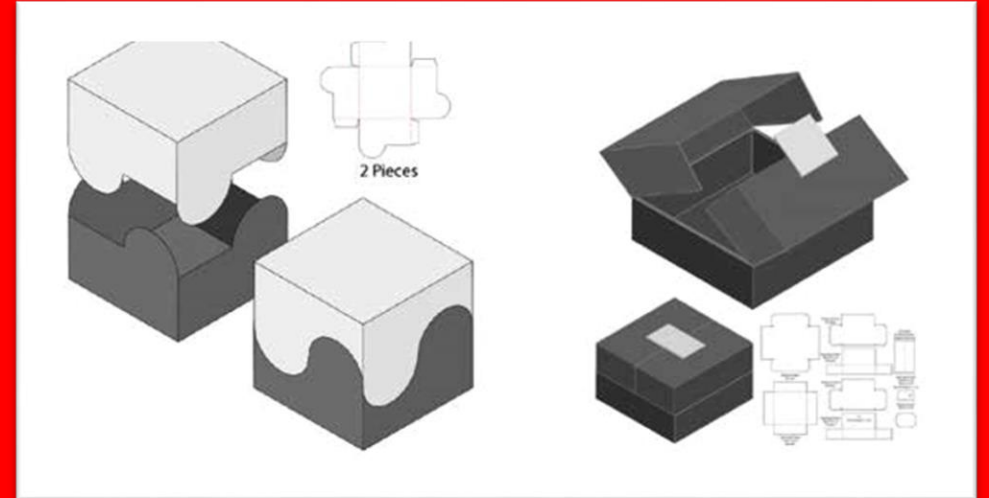

NUESTRO PRODUCTO

LA FINALIDAD DE NUESTRO PRODUCTO Y NUESTRAS ENTREGAS CONSTARA DE IMPACTOR DE UNA FORMA NO CONVENCIONAL A NUESTRO CLIENTE COMO LO PODEMOS DEMOSTRAR A CONTINUACION CON LA SIGUIENTE RADIO NOVELA REPRESENTANDO UNA SITUACION SIMILAR A LA QUE BUSCAMOS



HTTPS://WWW.YOUTUBE.C
OM/WATCH?V=ETGWVI4R
XXS

GRACIAS